



- Age minimum : 14 ans
- Taille minimum : 1,40 m
- Hauteur de chute libre : 80 cm
- Exigences relatives à la finition du sol sous le module :

Béton, enrobé & stabilisé	Terreau naturel	Sol engazonné	Copeaux de bois*	Gravier*	Sable*	Sol souple*	Dalle amortissante*	Gazon synthétique*
✓	✓	✓	✓	✓	✓	✓	✓	✓

*selon la norme EN 16630

Note : nous déconseillons les finitions de sol en sable ou en gravier qui sont susceptibles de réduire la tenue de la peinture et du traitement.

SURFACE UTILE : 20M²

avec zone d'impact comprise norme EN 16630

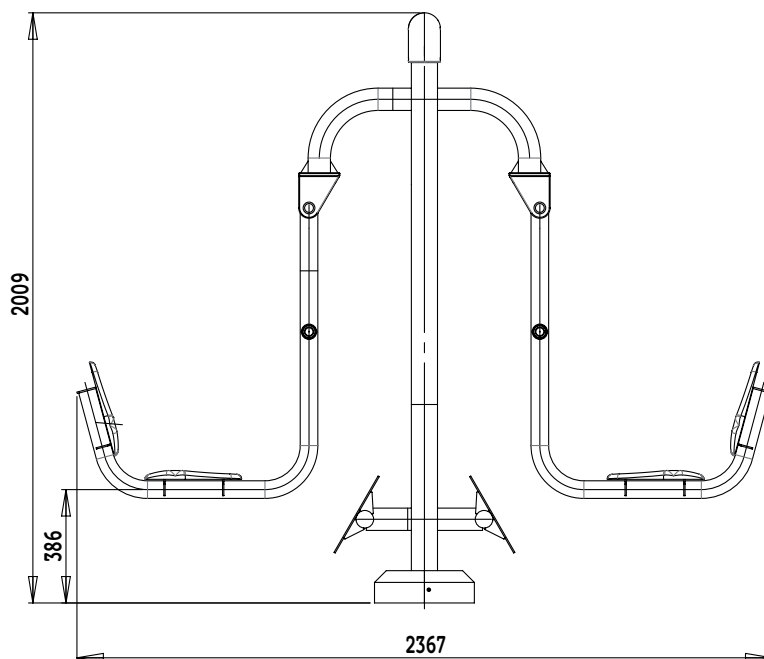
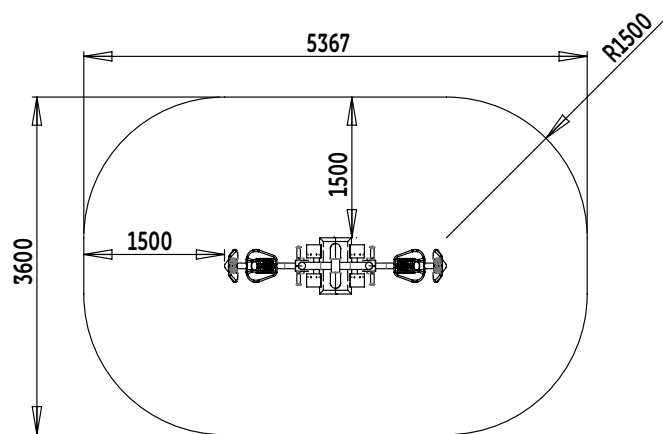

Vue latérale

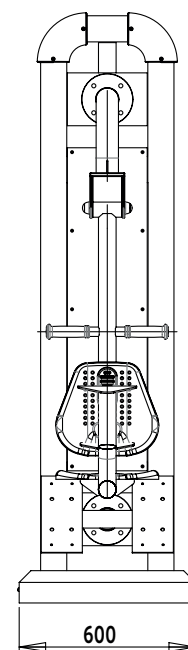

Vue de face

MATÉRIEL NÉCESSAIRE



Petite pelleteuse ou pelle



Pioche



Niveau



Cordeau



Clé 5 pans fournie
(sauf gamme Fitness)



Etai, madrier...



1 à 2 personnes



1 élément de mesure



Bétonnière ou toupie
Dosage béton : 350kg/m³

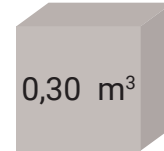

0,30 m³
Volume de béton utile

SURFACE LIBRE

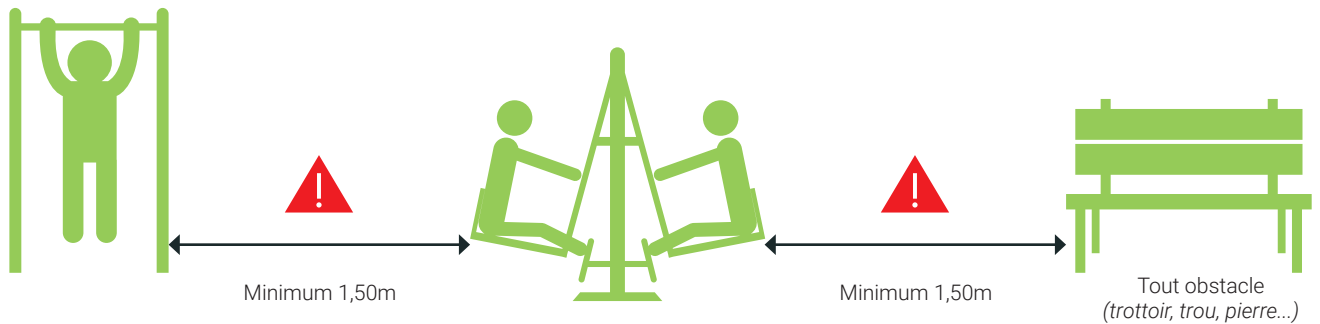

Espace minimum requis entre chaque appareil et/ou obstacle selon norme EN 16630.

ATTENTION : le non respect des consignes d'installation et d'entretien des machines Freetness / Damapro entraîne la perte des garanties liées à celles-ci.

Par ailleurs, la réglementation impose au gestionnaire des équipements :

- d'interdire l'accès aux équipements tant que leur installation n'est pas définitive et sécurisée ainsi qu'en cas de maintenance ou de défaut constaté.
- de s'assurer du bon fonctionnement et de la stabilité des appareils par des vérifications à intervalles réguliers comme définies dans notre fiche de contrôle.

Les dimensions sont données à titre indicatif uniquement et peuvent être amenées à changer. Il convient d'attendre de recevoir votre appareil avant de réaliser votre plan d'implantation.

PLAN DE FONDATIONS

Nature du sol :

Les machines de sport Freetness doivent être implantées sur un terrain plat et stable.
Pour la finition de sol, se référer à la norme EN 16630 : 2015.

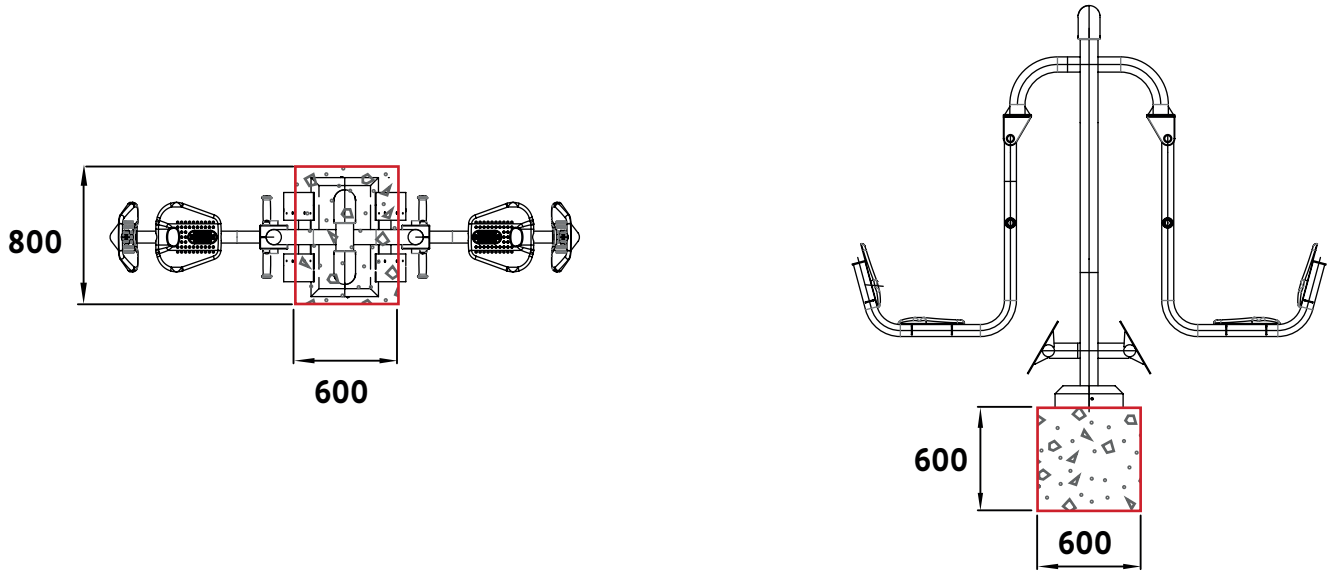

Les dimensions et méthodes indiquées dans cette fiche technique ne sont valables que pour une pose en pleine terre hors finition de sol ou ajout de copeaux, graviers ou sable. Pour tout autre type de pose, nous consulter.

FONDATIONS (grand tabouret d'ancrage)

Mise en place du tabouret d'ancrage Freetness :

Effectuer les fouilles, puis positionner le tabouret d'ancrage dans le béton frais selon le plan. Laisser dépasser de 5cm les tiges filetées. Vérifier le niveau du plot béton et du kit une fois celui-ci placé dans le béton. Essuyer les projections de béton sur le filetage utile.

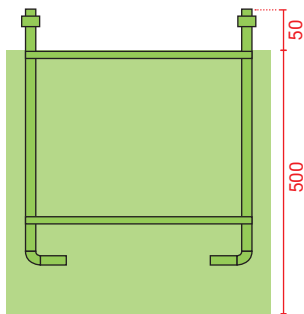

⚠ Vérification de l'ancrage
Avant de sceller l'ancrage dans le béton, bien vérifier l'emplacement des tiges filetées comme sur le plan.

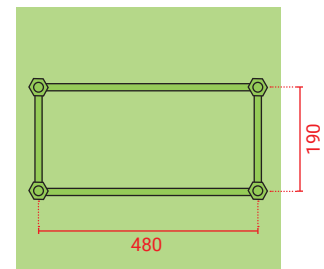

Montage de l'appareil :

Lorsque le béton est sec, positionnez l'appareil et boulonnez-le fermement en plaçant l'anneau brisé et les deux écrous sur chaque tige filetée. Après avoir vérifié l'absence de prise de jeu, refermez le cache de finition en acier à l'aide des deux vis.

MONTAGE DE L'APPAREIL

Lorsque le béton est sec, positionner l'appareil et le boulonner fermement. Après avoir vérifié l'absence de prise de jeu, refermer le cache en acier à l'aide des 2 écrous.

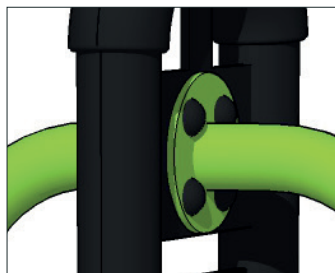
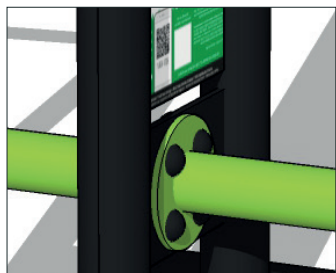

Visser l'appareil sur la potence comme sur les plans ci-contre, avec la visserie fournie.

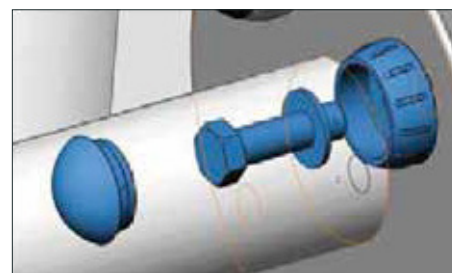

Vérification des points d'appui, le cas échéant :

Si votre appareil comporte des parties prévues pour reposer sur le sol, il est impératif de contrôler le contact entre votre support en béton et ces parties (cf illustrations A et B ci-dessous). Si besoin, faites un apport en béton pour ne jamais laisser les appuis flottant au dessus du sol. Astuce pour les écarts faibles : vous pouvez utiliser de la colle à carrelage entre votre support et le dessous du pied de l'appareil ne reposant pas pleinement dessus.

Si le pied d'appui comporte un orifice, il est obligatoire de le cheviller à l'aide des chevilles fournies. Pour finir, apposer les caches sur les chevilles afin qu'elles ne soient pas apparentes (cf illustration C ci-dessous).

⚠ Attention, ne pas respecter cette préconisation entraîne la perte de la garantie sur l'appareil et met potentiellement en danger les utilisateurs !

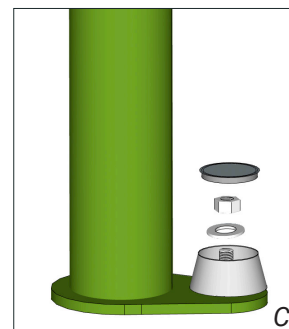
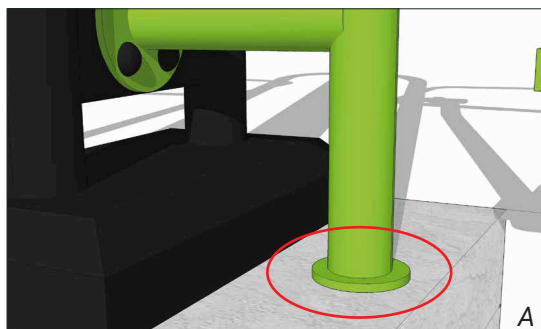

ENTRETIEN STRUCTURE

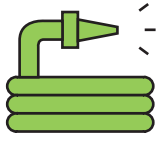

Nettoyage

Pour nettoyer vos machines, ne pas utiliser de produits de nettoyage autre que de l'eau savonneuse.



Usage

L'utilisation des équipements est sous l'entière responsabilité des pratiquants, il est donc indispensable que le panneau, comportant les mises en garde et consignes à respecter fixé sur chaque machine, soit parfaitement lisible par l'utilisateur.

Les machines doivent être utilisées exclusivement selon les mouvements pour lesquelles elles sont conçues (comme affiché sur les panneaux). Toute autre utilisation détournée de la machine est proscrite et entraînerait l'annulation des garanties.

Rappel : les équipements sont accessibles à tous dès 1m40.



Rodage

Durant les premières semaines d'utilisation vérifiez régulièrement les différents serrages de l'appareil.



Contrôle

Utilisez la grille de contrôle fournie avec chaque appareil pour assurer un bon suivi et une réactivité optimale en cas d'anomalie.



Pièces de rechange

Toutes les pièces de rechange doivent être conformes aux spécifications du fabricant.

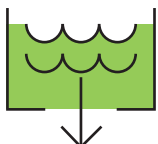

Orifice de drainage

Le cas échéant, vérifiez fréquemment que les orifices de drainage restent libres de toute obstruction.

GRILLE DE CONTRÔLE PÉRIODIQUE DES MACHINES

Squat machine

Nom du contrôleur :		date :		date :		date :		date :		date :		date :	
Fréquence	Points de contrôle	✓	X	✓	X	✓	X	✓	X	✓	X	✓	X
Hebdomadaire	Contrôle visuel structure												
	Propreté de l'aire de sécurité												
	Examen visuel de la surface												
	Vandalisme												
Trimestrielle <i>(reprendre tous les points de contrôle hebdomadaires en plus)</i>	Stabilité du module												
	Fondations												
	Pièces manquantes												
	Pièces cassées												
	Usure des panneaux d'info												
	Moisissure												
	Arrêtes vives												
	Fissures, fentes												
	Prise de jeu												
	Visserie cache écrou												
Annuelle <i>(reprendre tous les points de contrôle)</i>	Corrosion												
	Etat des roulements												
	Sûreté de l'ensemble												
Remarques													